

ИНСТРУКЦИЯ
ПО ЭКСПЛУАТАЦИИ

A-dec 511

СТОМАТОЛОГИЧЕСКОЕ КРЕСЛО



 a-dec®

©A-dec Inc. Все права защищены. 2020 г.

Компания A-dec Inc. не дает никаких гарантий любого вида в отношении содержания данного документа, включая, помимо прочего, подразумеваемые гарантии товарного состояния и применимости для конкретных целей. Компания A-dec Inc. не несет ответственности за любые ошибки, содержащиеся в настоящем документе, а также за любые косвенные или иные убытки, связанные с предоставлением, выполнением или применением этого материала. Содержащаяся в данном документе информация может быть изменена без предварительного уведомления. При обнаружении любых проблем с документацией сообщайте нам о них в письменном виде. Компания A-dec Inc. не гарантирует отсутствия ошибок в данном документе.

Без предварительного письменного разрешения компании A-dec Inc. ни один фрагмент этого документа не подлежит копированию, воспроизведению, изменению или передаче в любой форме и любым способом, электронным или механическим, в том числе с помощью фотокопирования, записи либо посредством какой-либо системы хранения и поиска информации.

Товарные знаки и дополнительные права на интеллектуальную собственность

A-dec, логотип A-dec logo, A-dec Inspire, Cascade, Century Plus, Continental, Decade, ICX, ICV, Performer, Preference, Preference Collection, Preference ICC, Radius и reliablecreativesolutions являются товарными знаками компании A-dec Inc., зарегистрированными в США и других странах. A-dec 500, A-dec 400, A-dec 300, A-dec 200 и EasyFlex также являются товарными знаками компании A-dec Inc. Запрещается воспроизводить, копировать или использовать любым образом содержащиеся в данном документе товарные знаки и торговые наименования без прямого письменного разрешения соответствующего владельца.

Некоторые символы или значки сенсорной панели управления являются собственностью компании A-dec Inc. Любое использование этих символов или значков (полностью или частично) без явно выраженного письменного разрешения компании A-dec Inc. строго запрещено.

Нормативная информация и гарантия

Необходимая нормативная информация и гарантия A-dec представлена в документе *Нормативная информация, технические характеристики и гарантия* (p/n 86.0221.10), который доступен в разделе «Центр ресурсов» на веб-сайте www.a-dec.com.

Обслуживание продукта

Обслуживание изделия осуществляется местным авторизованным представителем A-dec. Адрес уполномоченного дилера или информацию об обслуживании можно узнать посетив веб-сайт www.a-dec.com или позвонив в компанию A-dec по тел. 1-800-547-1883 (в США и Канаде) или 1-503-538-7478 (по всему миру).

Модели и версии изделий, описанных в данном документе

Модель	Версия	Описание
511	B	Стоматологическое кресло

Содержание

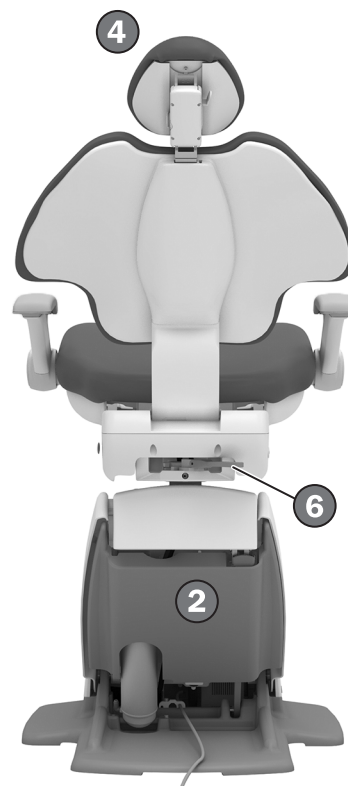
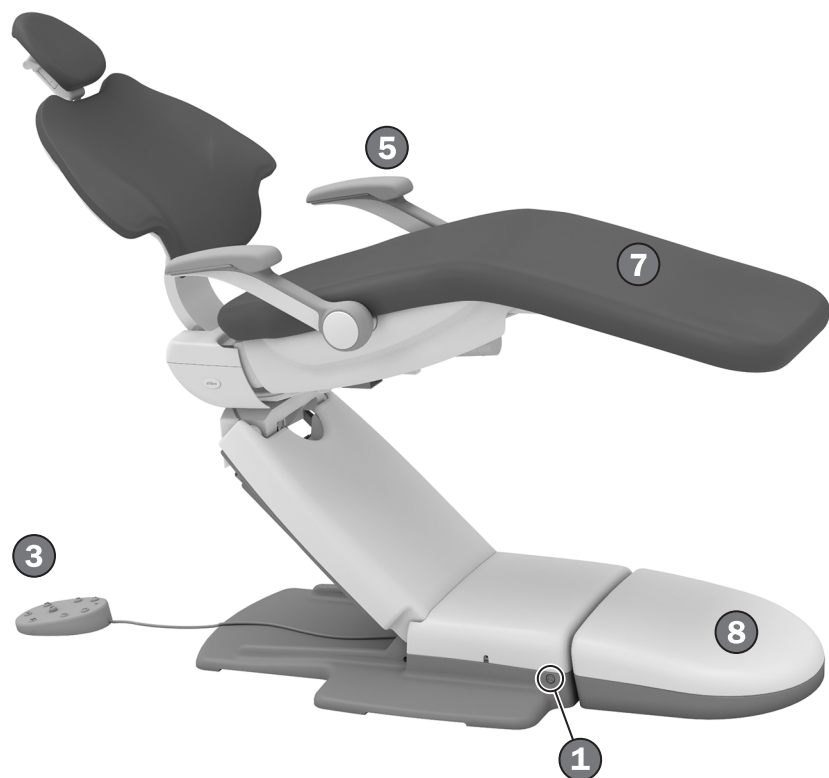

Функции/темы

1	Кнопка питания	2
2	Ограничитель кресла	3
3	Педальный переключатель/ элементы управления креслом	4
4	Подголовник	7
5	Подлокотники	6
6	Поворотный тормоз кресла	9
7	Уход за обивкой	10
8	Коммуникации	11
	Технические характеристики	12

Эксплуатация/настройка

Включение/выключение питания



Кресла с рабочими местами врача и системами обеспечения

При наличии кресла с подключенным рабочим местом включать и выключать питание, а также поток воздуха и воды следует с помощью главного тумблера. Главный тумблер обычно располагается на рабочем месте врача, но вместо этого может быть расположен на опорной центральной блоке или напольной коробке на креслах без рабочего места врача.

Если к системе не поступает питание, убедитесь, что кнопка питания кресла нажата. Для управления питанием системы кнопка включения кресла должна находиться в положении «Вкл.».

Конфигурации только с креслом

В случае отсутствия в комплекте с креслом дополнительных систем включать или выключать питание следует с помощью кнопки включения кресла.

Время выключения питания

Для экономии энергии и уменьшения вероятности утечки воздуха нажмите кнопку питания, чтобы отключить питание в конце рабочего дня и перед длительным периодом простоя.

Функции обеспечения безопасности



Стоматологические кресла и модули врача A-dec снабжены несколькими функциями, предназначенными для повышения безопасности (например, стопорная пластина кресла), которые могут остановить кресло или предотвратить его движение. Это может произойти в связи с перечисленными ниже проблемами:

- Под креслом или присоединенным модулем находится препятствие, которое может помешать движению.
- Диск педали управления или рычаг педали управления нажат.
- Наконечник неправильно установлен в держателе.

Если кресло неожиданно останавливается или не двигается

Проверьте и исправьте любое из перечисленных выше условий. Если препятствие мешает движению кресла, с помощью сенсорной панели или педального переключателя поднимите кресло, затем удалите препятствие.

Установите кресло посредством ручного управления

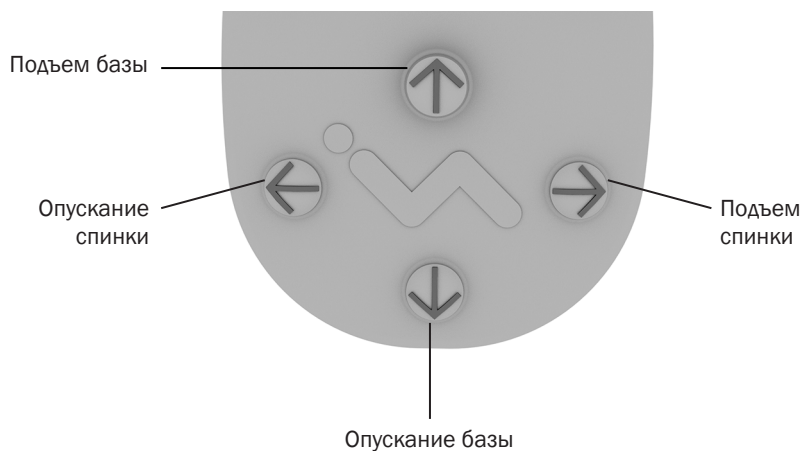
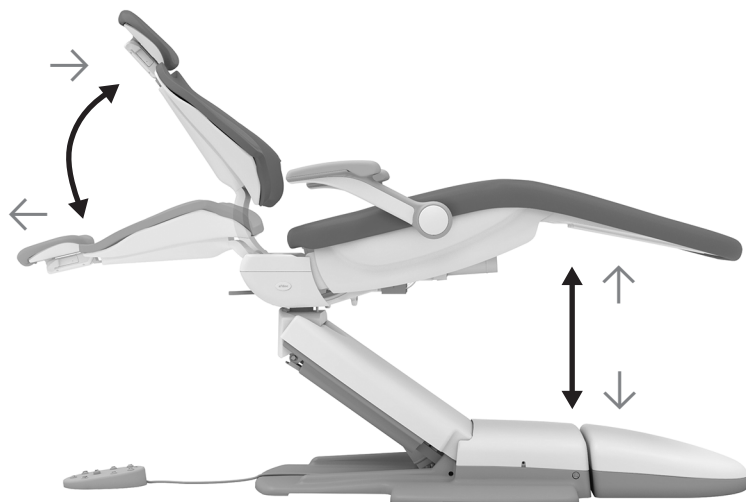

ВАЖНО! Сенсорная панель A-dec и педальный переключатель управляют перемещением кресла сходным образом. Подробную информацию об элементах управления на сенсорной панели см. в инструкции по эксплуатации рабочего места врача.



ПРЕДУПРЕЖДЕНИЕ Перед использованием ручных или программируемых элементов управления креслом убедитесь, что пациент находится в безопасном положении. Никогда не оставляйте пациента без присмотра, пока кресло находится в движении. Всегда соблюдайте особую осторожность при работе с маленькими детьми и пациентами с ограниченной подвижностью.

Для остановки кресла в каком-либо положении во время его запрограммированного движения нажмите любую кнопку регулировки положения кресла на педальном переключателе или сенсорной панели.



ПРИМЕЧАНИЕ Если вы хотите отрегулировать максимальную высоту кресла, обратитесь к местному официальному представителю компании A-dec.

Символ/функция	Действия/опции
↑	Подъем базы Нажмите и удерживайте ↑ чтобы поднять базу кресла.
↓	Опускание базы Нажмите и удерживайте ↓, чтобы опустить базу кресла.
→	Подъем спинки Нажмите и удерживайте →, чтобы поднять спинку кресла.
←	Опускание спинки Нажмите и удерживайте ←, чтобы опустить спинку кресла.

Установите кресло посредством программируемых элементов управления

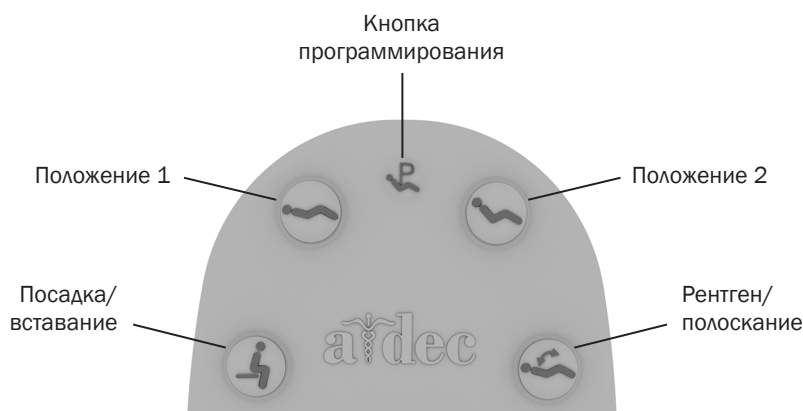

Значок	Наименование предустановленного положения кресла	Заводская установка
	Посадка/вставание	Расположение кресла для входа и выхода пациента.
	Положение 1	Перемещение базы и спинки кресла вниз.
	Положение 2	Перемещение базы кресла вниз, а спинки частично вверх.
	Рентген/полоскание	Перевод кресла в положение, удобное для проведения рентгена или полоскания. Повторное нажатие кнопки возвращает спинку кресла в предыдущее положение.

Нажмите , или (а также на сенсорной панели ассистента), чтобы переместить кресло в предустановленное положение. Заводские настройки представлены в таблице (слева в нижней части страницы).

Индивидуальная настройка предустановленных положений кресел

Для настройки предустановленных положений кресла , и :

1. Расположите кресло надлежащим образом.
2. Нажмите и удерживайте до появления однократного звукового сигнала, который указывает, что режим программы включен.
3. В течение пяти секунд нажимайте на значок предустановленного положения кресла, который вы хотите назначить для новой позиции кресла (например, нажмите). Три звуковых сигнала означают, что новые установки занесены в память.

Индивидуальная настройка кнопки Рентген/полоскание

Заводская настройка перемещает кресло и пациента в вертикальное положение для доступа к рентгену или плевательнице. Повторное нажатие возвращает спинку кресла в предыдущее положение.

Вы также можете настроить для использования в качестве предустановленного положения кресла. Для изменения функции:

1. Одновременно нажмите и удерживайте в течение трех секунд кнопки и .
 - Один звуковой сигнал означает, что установлена как еще одна настраиваемая кнопка предустановленного положения кресла.
 - Три звуковых сигнала подтверждают, что настроена для предустановленного на заводе положения для рентгена/полоскания (т. е. переключает кресло между положением для рентгена/полоскания и предыдущим положением).
2. Если вы задали в качестве другого настраиваемого предустановленного положения кресла и хотите назначить другое положение кресла, выполните действия, описанные выше в разделе «Индивидуальная настройка предустановленных положений кресел».

Подготовка кресла для пациента

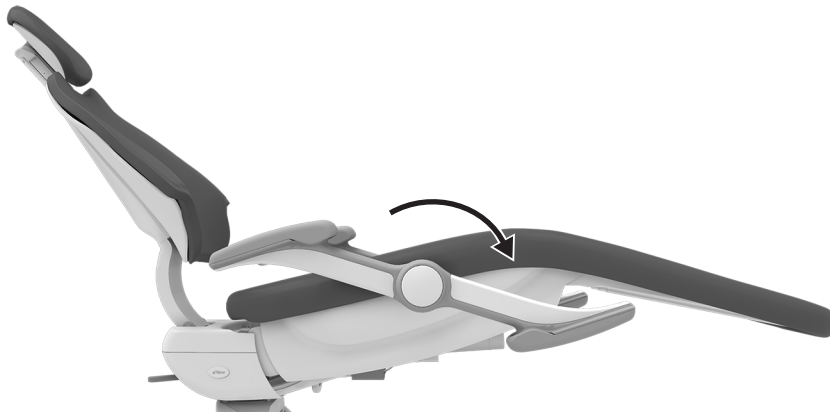

Расположение подлокотников



ПРЕДУПРЕЖДЕНИЕ Не позволяйте пациентам засовывать руки за подлокотники или под спинку кресла, в противном случае во время перемещения кресла может возникнуть травма.

Сдвиньте подлокотники назад для облегчения входа и выхода пациента и улучшения непосредственного доступа оператора при работе. Просто нажмите или потяните подлокотник, пока он не достигнет требуемого положения.

Убедитесь в том, что пациент сидит правильно

Для надлежащего расположения пациента в кресле попросите его сесть в кресле как можно глубже. Это обеспечит наилучшее совмещение с опорой для поясницы, а также обеспечит комфорт для пациента.

Для достижения оптимального комфорта пациент может поместить предплечья на подлокотники или удобно сложить руки на животе.



ПОДСКАЗКА Прежде чем пациент сядет в кресло, расположите подголовник в более высоком положении. Это заставит пациента полностью сидеть в кресле. Отрегулируйте подголовник, когда пациент сидит, чтобы обеспечить комфорт пациенту и доступ оператору к ротовой полости.



ПОДСКАЗКА Для пациентов, которым требуется дополнительная поддержка при выходе из кресла, оставьте подлокотники в положении спинки.

Расположение подголовника

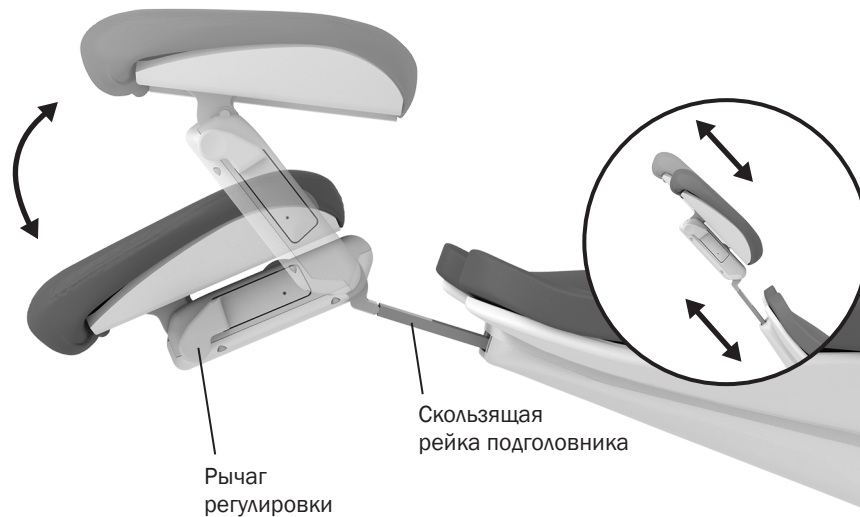

Двухшарнирный выдвигающийся подголовник предусматривает несколько возможностей регулировки для облегчения доступа к ротовой полости и повышения удобства пациента.

Скользящая рейка позволяет подстраивать подголовник под различный рост пациентов. Просто потяните ее вверх или нажимайте до тех пор, пока оно не достигнет требуемого положения. Кроме того, можно выполнять дополнительную регулировку по высоте с помощью выдвигной подушки подголовника.



ПРЕДУПРЕЖДЕНИЕ Когда выдвигающийся стержень превысит максимальную рекомендуемую рабочую высоту, на выдвигающемся стержне со стороны пациента будет видна предупреждающая метка. Не следует использовать подголовник, если видна эта предупреждающая метка.

Угол наклона подголовника можно легко отрегулировать одной рукой. Чтобы отрегулировать положение подголовника, нажмите на рычаг регулировки. Отпустите рычаг, и подголовник сохранит свое положение.

Расположение подголовника для инвалидного кресла



Чтобы разместить подголовник для инвалидного кресла, необходимо выполнить следующие действия:

1. Снимите подголовник со стоматологического кресла.
2. Поверните подголовник на 180° и вставьте скользящую рейку в спинку кресла до упора.
3. При необходимости поверните стоматологическое кресло в нужное положение и расположите подголовник в самой верхней позиции.
4. Расположите инвалидное кресло и стоматологическое кресло спинка к спинке.
5. При необходимости переместите стоматологическое кресло вверх или вниз, чтобы отрегулировать высоту подголовника.
6. Заблокируйте колеса инвалидного кресла.

Регулировка натяжения скользящей рейки подголовника

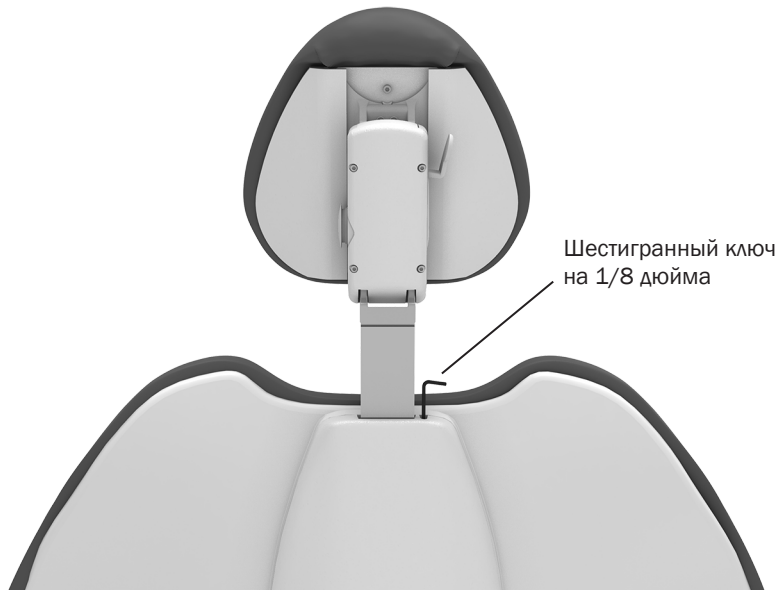

Если подголовник отклоняется назад или с трудом перемещается вверх или вниз, необходимо отрегулировать натяжение скользящей рейки.

Для этого следует использовать шестигранный ключ на 1/8 дюйма. Для увеличения натяжения поворачивайте винт по часовой стрелке.

Управление поворотным тормозом кресла

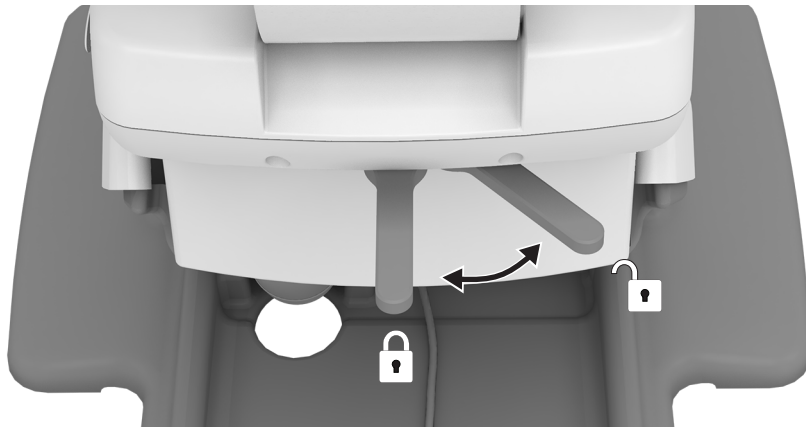

Кресло может поворачиваться вокруг своей оси в любое положение на угол до 30° от центра в каждую сторону. Поворотный тормоз кресла ограничивает его поворот, не давая ему двигаться в процессе выполнения процедуры.

Чтобы отпустить поворотный тормоз, потяните его рычаг вправо. Чтобы задействовать тормоз, потяните его рычаг влево до упора.

Регулировка натяжения поворотного тормоза кресла

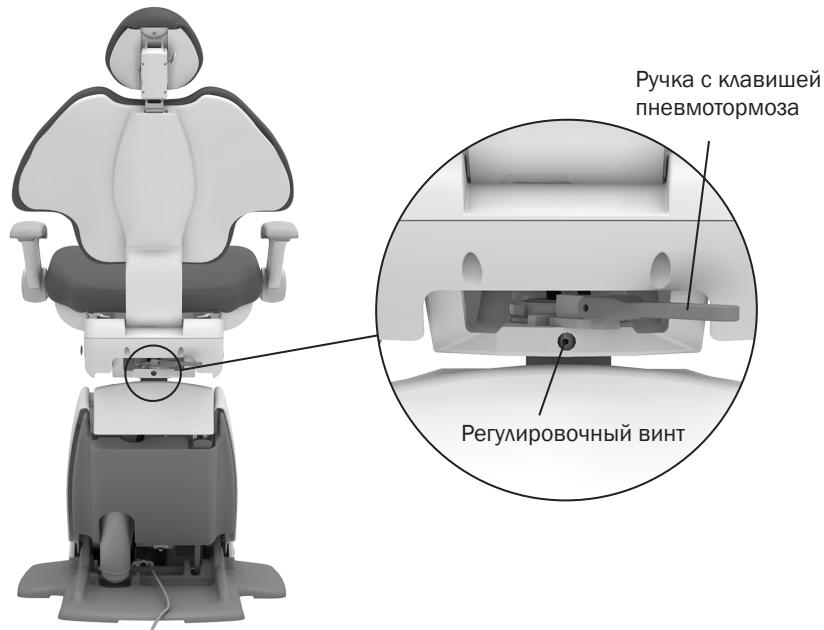

Если кресло проворачивается влево или вправо при задействованном тормозе или плохо двигается при отпущенном тормозе, необходимо отрегулировать натяжение поворотного тормоза. При надлежащем натяжении рукоятка тормоза должна быть расположена по центру. Для регулировки натяжения необходимо выполнить следующие действия:

1. Потяните поворотный тормоз вправо.
2. Если кресло снабжено задним блоком крепления, поверните кресло для доступа к регулировочному винту.
3. С помощью шестигранного ключа на 7/64 дюйма поверните регулировочный винт по часовой стрелке для увеличения трения тормоза или против часовой стрелки для уменьшения трения. Для значительного увеличения или уменьшения натяжения достаточно небольшой подгонки.

Очистка/Техническое обслуживание

Барьерная защита

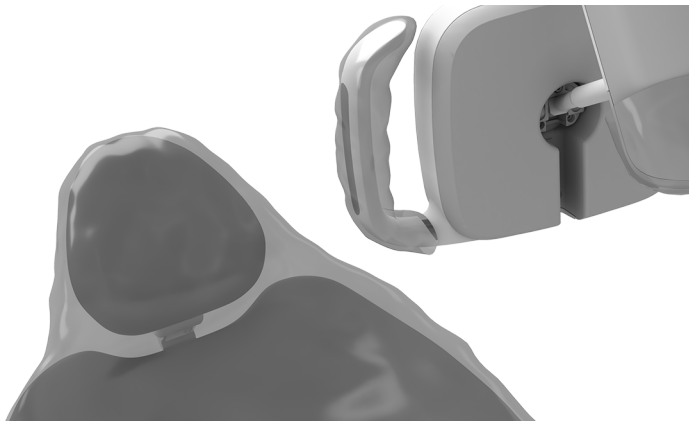

ПРИМЕЧАНИЕ Сведения о надлежащем использовании и утилизации барьерной защиты см. в инструкции изготовителя защиты.

Компания A-dec рекомендует применение средств барьерной защиты для всех поверхностей касания и контактных поверхностей. Поверхности касания — это области, которые контактируют с руками и становятся местами потенциального перекрестного заражения во время стоматологических процедур. Контактные поверхности — это области, которые контактируют с инструментами и другими предметами.

В США средства барьерной защиты должны производиться в соответствии с Текущей надлежащей производственной практикой (Current Good Manufacturing Practice, CGMP) согласно указаниям Управления по контролю качества пищевых продуктов и лекарственных средств США (US FDA). Для регионов за пределами США см. нормативные документы для медицинских устройств, действующие в стране использования.



ВАЖНО! Для получения рекомендаций по очистке и химической дезинфекции контактных поверхностей и поверхностей касания (в случае нарушения или невозможности применения барьерной защиты) см. *Руководство по дезинфекции оборудования A-dec* (p/n 85.0696.10).

Продление срока службы обивки



ВНИМАНИЕ! Запрещается использовать бытовой отбеливатель (гипохлорит натрия) и другие средства, содержащие хлор, изопропиловый спирт (более 25 % объемного содержания) или перекись водорода, для очистки или дезинфекции обивки. Это может привести к быстрому износу и повреждению изделия.

Для сохранения качества обивки A-dec рекомендуется использовать барьерные покрытия, не полагаясь на химические средства. Барьеры существенно продлевают срок службы обивки и позволяют сохранить ее привлекательный вид и мягкость. Для очистки обивки рекомендуется использовать водный раствор мягкого моющего средства. Используйте средства для дезинфекции поверхностей только в том случае, если целостность барьерных покрытий была нарушена или на обивке имеются заметные брызги. Дополнительная информация представлена в *Руководстве по уходу за обивкой* (p/n 86.0501.10), доступному в разделе «Центр ресурсов» на веб-сайте www.a-dec.com.

Доступ к коммуникациям

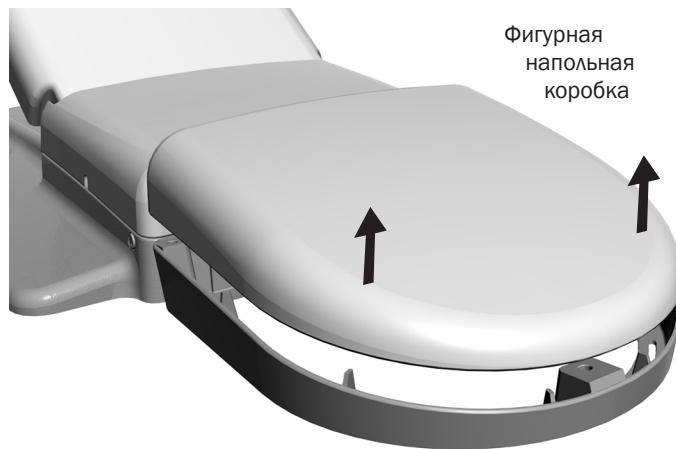

ВНИМАНИЕ! Снимая или надевая крышки, следите за тем, чтобы не повредить проводку или шланги. Установив крышки на место, убедитесь, что они надежно закреплены.

Коммуникации кресла расположены в фигурной напольной коробке под креслом и обычно включают в себя электрическую розетку, а также системные подключения для приборов подачи воздуха, воды и вакуума. Для получения доступа к ним снимите крышку напольной коробки. Для получения информации по обслуживанию обратитесь к местному официальному представителю компании A-dec.

Технические характеристики



Максимальная грузоподъемность кресла

Масса пациента: 227 кг (500 фунтов)



ВАЖНО! Информацию о грузоподъемности кресла с принадлежностями, требованиях к электрическим компонентам, описании значений символов и другие нормативные требования см. в документе *Нормативная информация, технические характеристики и гарантия* (p/n 86.0221.10), который доступен в разделе «Центр ресурсов» на веб-сайте www.a-dec.com.



ПРИМЕЧАНИЕ Технические характеристики могут быть изменены без предварительного уведомления. Требования могут отличаться в зависимости от страны использования. Для получения подробной информации обратитесь к официальному дилеру компании A-dec.



 **Головной офис компании A-dec**

2601 Crestview Drive
Newberg, Oregon 97132
США

Тел.: +1-800-547-1883 на территории США/Канады

Тел.: +1-503-538-7478 за пределами США/Канады

www.a-dec.com

**Представительство компании
A-dec в Австралии**

Unit 8
5-9 Ricketty Street
Mascot, NSW 2020
Австралия

Тел.: +1-800-225-010 в Австралии

Тел.: +61-(0)-2-8332-4000 за пределами Австралии

**Представительство компании
A-dec в Китае**

A-dec (Hangzhou) Dental Equipment Co., Ltd.
528 Shunfeng Road
Qianjiang Economic Development Zone
Hangzhou 311100, Zhejiang, Китай

Тел.: +400-600-5434 на территории Китая

Тел.: +86-571-8902-6088 за пределами Китая

**Представительство компании
A-dec в Великобритании**

Austin House, 11 Liberty Way
Nuneaton, Warwickshire CV11 6RZ
Англия

Тел.: 0800.ADEC.UK (2332.85) на территории Великобритании

Тел.: +44-(0)-24-7635-0901 за пределами Австралии



86.0761.10 Rev D
Дата выдачи 2020-03-10
Copyright 2020 A-dec Inc.
Все права защищены.